

DUBBELCABINE ROLSTOELBUS

BPM vrije dubbelcabine uitvoering .

Voor gezinnen met een of meer gehandicapte kinderen wordt meestal gebruik gemaakt van een zogenaamde dubbelcabine uitvoering.

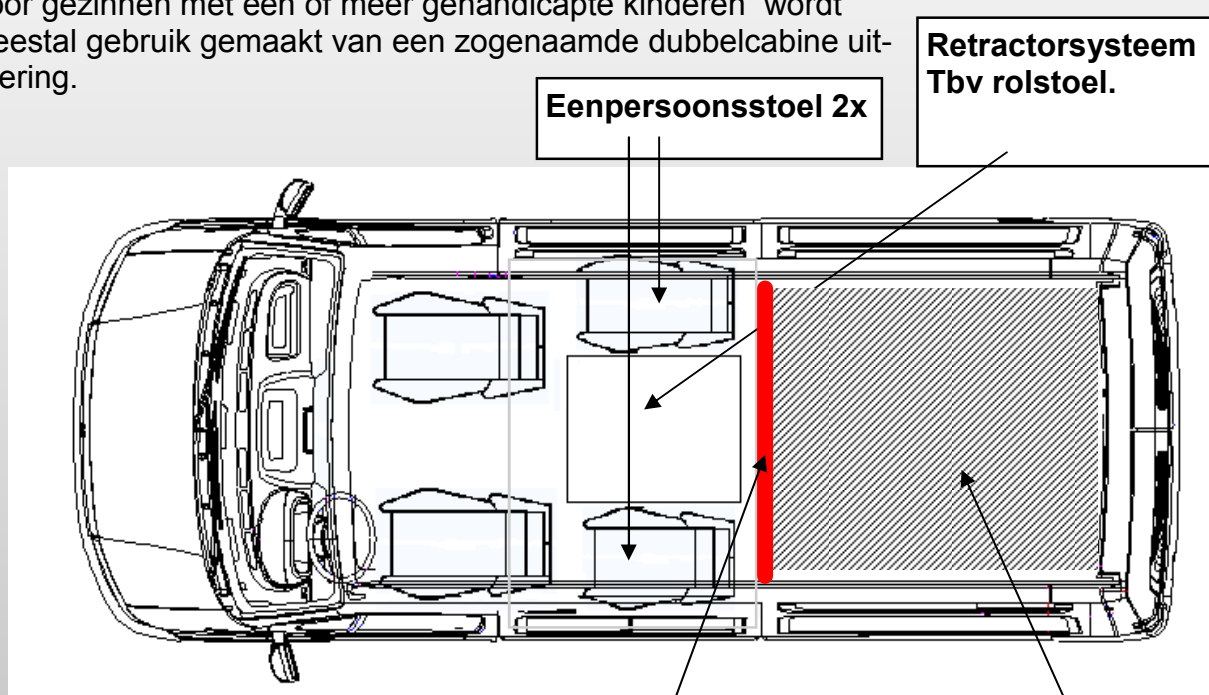

De dubbelcabine bus is van oorsprong een uitvoeringstype wat alleen voor bedrijven toegestaan is. Het zijn bussen met een tussenwand waarachter zich de laadruimte bevind. Voor deze wand bevindt zich het personencompartiment. Bij een dubbelcabine zijn dat twee zitrijen.

Dit soort bussen hebben specifieke eisen t.a.v. de afmetingen van laadruimte, ramen in het voertuig en dergelijke.

Denkbeeldige lijn (rood getekend) ter afscheiding van laadruimte en personen compartiment.

Laadruimte (gearceerd) Verboden zitplaats te hebben in de laadruimte.

Met name de eis dat er geen personenvervoer in de laadruimte mag gebeuren wordt erg strikt geïnterpreteerd door de overheid (Belastingdienst/douane) .!!!

De consequentie bij overtreding is groot, de belasting zal concluderen dat het voer-

tuig niet aan de dubbelcabine-eisen voldoet en dus moet worden gezien als een voertuig voor personenvervoer. Dit leidt alsnog tot een BPM aanslag en heffing van motorrijtuigenbelasting, waarschijnlijk met terugwerkende kracht.

Tot 1 juli 2005 was het voor particulieren mogelijk met een dubbelcabine te rijden. Daarna niet meer maar mogen enkel bedrijven hier mee rijden.

De wetgever heeft echter een uitzondering gemaakt:

Voor invalidenvervoer is het toegestaan wel met een BPM –vrij voertuig en tevens in het lage motorrijtuigentarief te gaan rijden.

Uiteraard moet men daartoe toestemming voor vragen bij de belastingdienst maar de besparing is dan aanzienlijk.

In feite vraagt men voor meerdere zaken toestemming:

1. Toestemming om als privépersoon een dubbelcabine bus te mogen rijden zonder dat BPM moet worden afgedragen. Dit is een grijskenteken auto ofwel bedrijfswagen in dubbelcabine uitvoering.
2. Toestemming om de normaliter voor de dubbelcabine vereiste tussenwand, weg te mogen laten. Dit is noodzakelijk omdat anders de gehandicapte niet op de tweede of eerste zitrij kan plaatsnemen. Hij komt in het voertuig via de achterzijde en niet zoals gebruikelijk via de zijschuifdeur met instap.
3. Als de auto op naam geregistreerd is dient men aan te vragen om in aanmerking te komen voor het lage motorrijtuigentarief.

Daarbij zullen wij u adviseren over de mogelijkheden en onmogelijkheden bij de bus-ombouw en inrichting ervan. Vervolgens de bus ombouwen volgens de geldende regels en de RDW keuring voor u verzorgen.

Het bovenstaande (de ontheffingen bij de belastingdienst) moet u echter zelf doen, we kunnen u natuurlijk wel helpen maar de aanvraag dient de bestuurder zelf te doen.